

ELENCO PEZZI DI RICAMBIO - LISTE PIECES DETACHEES SPARE PARTS LIST - ERSATZTEILLISTE PIEZAS DE REPUESTO

Esploso macchina, Dessin appareil, Machine drawing, Explosions Zeichnung des Geräts, Diseño seccionado maquina.

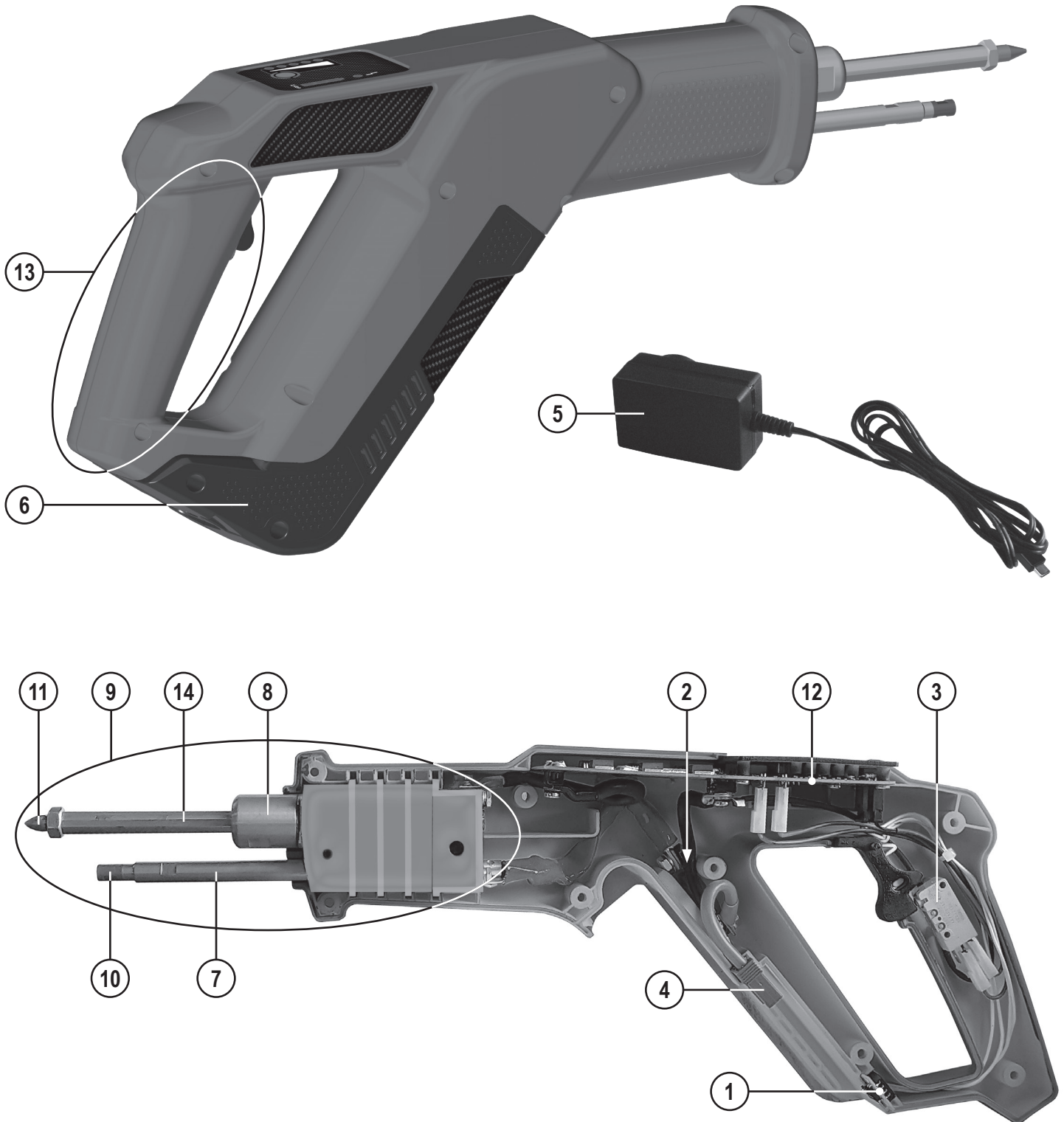

Per richiedere i pezzi di ricambio senza codice precisare: codice del modello; il numero di matricola; numero di riferimento del particolare sull'elenco ricambi.

Pour avoir les pieces detachees, dont manque la reference, il faudra preciser: modele, logo et tension de l'appareil; denomination de la piece; numero de matricule.

When requesting spare parts without any reference, pls specify: model-brand and voltage of machine; list reference number of the item; registration number.

Wenn Sie einen Ersatzteil, der ohne Artikel Nummer ist, benoetigen, bestimmen Sie bitte Folgendes: Modell-zeichen und Spannung des Geraetes; Teilliste Nuemmer; Registriernummer.

Por pedir una pieza de repuesto sin referencia precisar: modelo-marca e tension de la maquina; numero de referencia de lista; numero de matricula.

REF.	ELENCO PEZZI DI RICAMBIO PIECES DETACHEES SPARE PARTS LIST ERSATZTEILLISTE PIEZAS DE REPUESTO	REF.	ELENCO PEZZI DI RICAMBIO PIECES DETACHEES SPARE PARTS LIST ERSATZTEILLISTE PIEZAS DE REPUESTO	REF.	ELENCO PEZZI DI RICAMBIO PIECES DETACHEES SPARE PARTS LIST ERSATZTEILLISTE PIEZAS DE REPUESTO	REF.	ELENCO PEZZI DI RICAMBIO PIECES DETACHEES SPARE PARTS LIST ERSATZTEILLISTE PIEZAS DE REPUESTO
1	Kit scheda contatti Kit platine de contact Contact module kit Kontaktkartenkit Kit tarjeta de contacto	12	Kit scheda controllo Kit carte controle Control board kit Steuerungskarte kit Kit tarjeta control				
2	Fusibile Fusible Fuse Sicherung Fusible	13	Kit gusci + grilletto Kit calotte + trigger Cap + trigger kit Kasten + trigger kit Kit casquete + trigger				
3	Cablaggio pulsante Cable poussoir Button cable Brennerknopfskabel Cable pulsador	14	Kit portapuntale superiore Kit porte-embout superieur Upper tip holder kit Oberer spitzenhalter kit Kit porta punta superior				
4	Cablaggio Cablage Wire set Kabelsatz Cables						
5	Set alimentatore multispina Set generateur multiprise Multi plug power supply set Multi stecker stromquelle set Set generator multi enchufe						
6	Kit batteria Kit batterie Battery kit Batterien kit Kit baterias						
7	Portaelettrodo inferiore Porte electrode inferieur Lower electrode holder Unten elektrodenthaler Portaelectrodo inferior						
8	Blocco portapuntale Bloc porte-embout Tip holder retaining block Spitzenhalterblock Bloque porta punta						
9	Assieme portaelettrodi Set porte electrodes Electrode holder set Elektrodenthaler set Set portaelectrodos						
10	Elettrodo Electrode Electrode Elektrode Eletrodo						
11	Puntale Embout Tip Spitze Punta						

Per individuare lo schema elettrico corrispondente alla vostra macchina, rifarsi all'ultima cifra "X" del numero di matricola (N. 0000/X) riportato sul frontale.

Pour reperer le schema électrique correspondant a votre appareil, verifier le dernier chiffre "X" du numero de serie (N. 0000/X) reporté sur la partie frontale.

In order to find the electrical diagram corresponding to your model, check the last number "X" of the serial number (N. 0000/X) printed on front panel.

Um den schaltplan, der ihrem gerät entspricht, ausmachen zu können, müssen sie die letzte ziffer "X" der matrikelnummer (N. 0000/X), die auf der frontseite angebracht ist, beachten.

Para la identificación del esquema eléctrico, correspondienten, a su máquina, referase a la última cifra "X" del número de placa (N. 0000/X) instalado sobre el frontal.

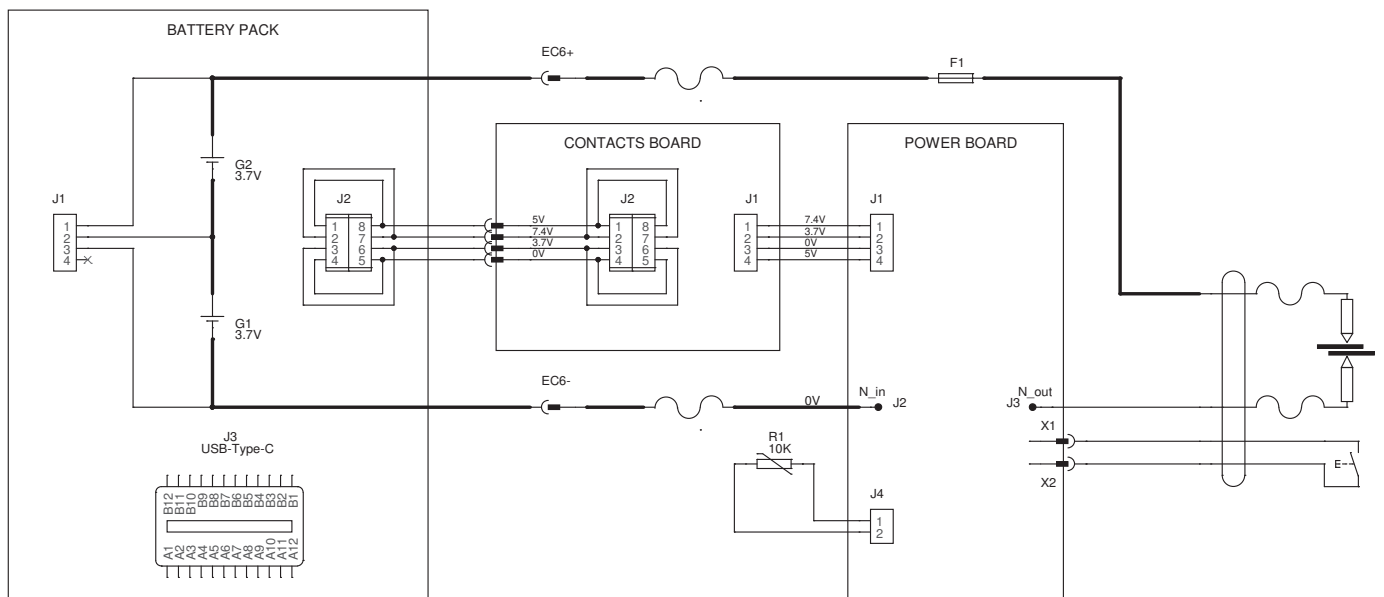

Schema elettrico N.
Schéma électrique N.
Diagram N.
Schaltplan N.
Esquema de conexiones N.